

CAPACIDADE DE CARGA E DIMENSÃO TOTAL

Capacidad de carga y dimensión total

Load capacity and total dimension

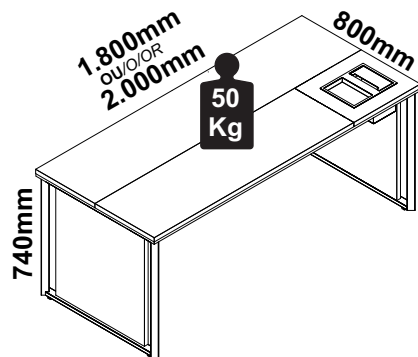

MANUTENÇÃO E LIMPEZA

- Pano levemente umedecido com água, seguido de pano seco.
- Nunca utilizar produtos químicos ou abrasivos.
- **Mantenimiento y Limpieza:** Paño ligeramente humedecido con agua, seguido de un paño seco.
- No utilice nunca productos químicos o abrasivos.
- **Maintenance and Cleaning:** Cloth slightly moistened with water, followed by cloth seo.
- Never use chemicals or abrasives.

RECOMENDAÇÕES

- Siga atentamente todas as instruções de montagem;
- Monte seu produto no local ou próximo de onde será colocado. Movimentações do produto já montado podem avariá-lo;
- Faça a montagem em uma superfície limpa e plana. Aconselhamos usar a própria embalagem de papelão e plástico para forrar o chão;
- Verifique se as quantidades de peças e acessórios estão de acordo com o Manual;
- Compare atentamente os furos de cada peça com a ilustração do manual
- Se o produto necessitar fixação na parede, tenha cuidado para não atingir fios e canos ao furar a parede;
- É responsabilidade do montador seguir as instruções do Manual de Montagem que são fundamentais para a estruturação do produto.

Recommendations

- Carefully follow all assembly instructions;
- Assemble your product at or near where it will be placed. Movements of the product already assembled may damage it;
- Mount on a clean, flat surface. We advise you to use the cardboard and plastic packaging itself to cover the floor;
- Check that the quantities of parts and accessories are in accordance with the manual;
- Carefully compare the holes in each part with the illustration in the manual;
- If the product needs to be fixed to the wall, be careful not to reach wires and pipes when drilling into the wall;
- It is the assembler's responsibility to follow the instructions in the Assembly Manual, which are fundamental for structuring the product.

Recomendaciones

- Siga cuidadosamente todas las instrucciones de montaje;
- Ensamble su producto en o cerca de donde se colocará. Los movimientos del producto ya ensamblado pueden dañarlo;
- Montar sobre una superficie limpia y plana. Le recomendamos que utilice el embalaje de cartón y plástico para cubrir el piso;
- Compruebe que las cantidades de piezas y accesorios están de acuerdo con el manual;
- Compare cuidadosamente los agujeros en cada parte con la ilustración en el manual;
- Si el producto necesita ser fijado a la pared, tenga cuidado de no alcanzar cables y tuberías al perforar la pared;
- Es responsabilidad del ensamblador seguir las instrucciones del Manual de ensamblaje, que son fundamentales para estructurar el producto.

INSTRUÇÕES DE MONTAGEM ASSEMBLY INSTRUCTIONS INSTRUCCIONES DE MONTAJE

MESA DE REUNIÃO DIRECTOR'S DESK MESA DIRECTIVA

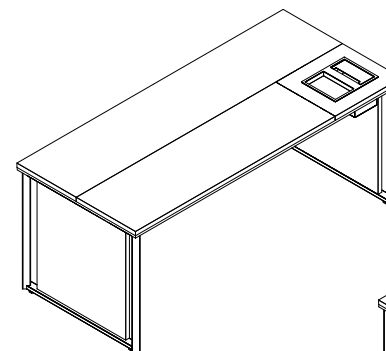

DIREITA: BOS1880-BOS2080

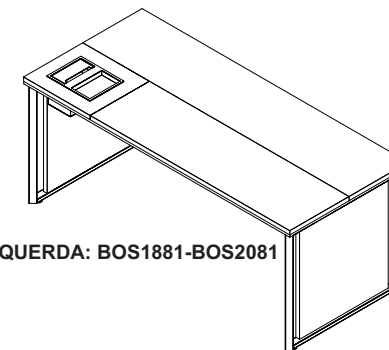

ESQUERDA: BOS1881-BOS2081

REF. #BOS1880-1881-2080-2081



MOBILIÁRIO
PARA ESCRITÓRIO

GEBB Work Ind. de Móveis Ltda.
Rua Felix Roman, 190
São Valentin

95709-170 - Bento Gonçalves - RS - Brasil
Fone: (0XX54) 3454-1105 - (0XX54) 3453-1407
Phone: (0XX54) 3454-1105 - (0XX54) 3453-1407

E-mail: pedidos@gebbwork.com.br

www.gebbwork.com.br

WhatsApp: +55 54 99177-8324

São necessários:
Son necesarios:
Are necessary:



*Parafusadeira
Atornillador
Screwdriver



*Martelo
Martillo
Hammer



Chave Cruzada
Llave cruzada
Cross wrench

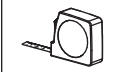

**Trena
Cinta métrica
Measuring tape



20min



2 Pessoa
Persona
Person

**Facilita a montagem / Facilita un montaje / Facilitates mounting.
** Para identificar as peças / Para identificar las partes / To identify the parts.

REV.: 00 - 19/04/2025

LISTA DE PEÇAS

EXAMINE COMPLETAMENTE TODAS AS PEÇAS ANTES DE INICIAR O TRABALHO.

Lista de piezas: Examine completamente todas las piezas antes de comenzar a trabajar.

List of pieces: Completely examine all parts before starting work.

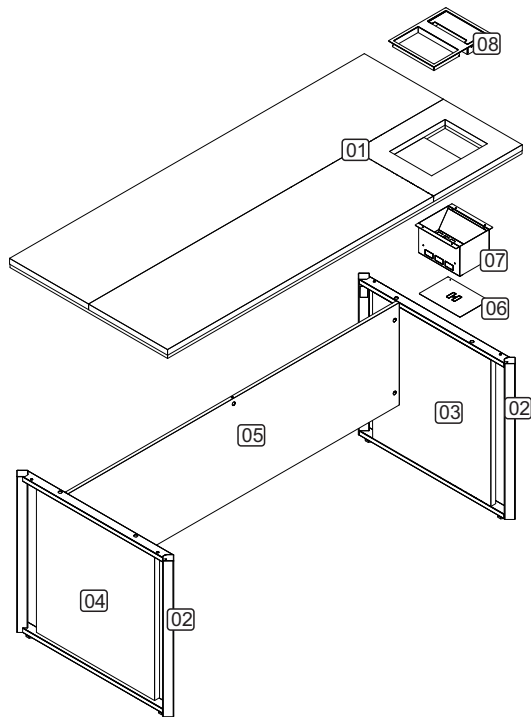

NÚMERO	DESCRIÇÃO	QUANTIDADE	DIMENSÕES
NUMBER	DESCRIPTION	QUANTITY	DIMENSIONS
NÚMERO	DESCRIPCIÓN	CANTIDAD	DIMENSIONES
01	Tampo	01	1800x800x40 2000x800x40
02	Pedestal	02	795x685X55
03	Aplique direito	02	644x600x25
04	Aplique esquerdo	02	644x600x54
05	Painel Frontal	02	1682x450x15
06	Tampa Metálica	01	208x148x0,75
07	Suporte Tomadas	02	209x188x132
08	Colarinho	01	292x231x42

Em milímetros / En milímetros / In millimetres.

LISTA DE ACESSÓRIOS

A SEPARAÇÃO DOS ACESSÓRIOS ANTES DE INICIAR O TRABALHO FACILITARÁ O MESMO. OS PARAFUSOS E CAVILHAS ESTÃO NA ESCALA REAL. EM CASO DE DÚVIDA COLOQUE O ACESSÓRIO SOBRE A IMAGEM.

Lista de accesorios: La separación de los accesorios antes de comenzar el armado facilitará el mismo. Los tornillos y taquetes son en escala real. En caso de dudas sobre la identificación, coloque el accesorio en la imagen.

List of accessories: The separation of the accessories before you start the assembly will facilitate the same. The screws and dowels are in real scale. In case of doubts about the identification, place the accessory on the image.

CÓD.	IMAGEM	DESCRIÇÃO	QTD.
CÓD.	IMAGEN	DESCRIPCIÓN	CTD.
COD.	IMAGE	DESCRIPTION	QTD.
A29		PARAFUSO MINIFIX M6x33mm Tornillo minifix Superb thread	5
A35		TAMBOR MINIFIX Tambor minifix Cam lock	5
A36		BUCHA M6X13mm Cojinete Bushing	9
L2		SAPATA PLÁSTICA SEXTAVADA Zapato de plástico hexagonal Hexagonal plastic shoe	4
L5		BUCHA PLÁSTICA PARA SAPATA 5/16 Anclaje de plástico para zapatos Plastic shoe anchor	4
A51		PARAFUSO CABEÇA PANELA M6x35mm Tornillo de cabeza truncocónica Pan head screw	4
A6		PARAFUSO CABEÇA CHATA 3,5x40mm Tornillo de cabeza plana Flat head screw	8

1

PRÉ-MONTAGEM

PARA INICIAR O TRABALHO REALIZE O PROCESSO INDIVIDUAL DE CADA PEÇA COMO DEMONSTRADO NAS IMAGENS A BAIXO, APÓS SEPARAR AS PEÇAS EM UM LOCAL SEGURO.

Para comenzar el trabajo, realice el proceso individual de cada pieza como se muestra en las imágenes a continuación.

Luego separe las partes en un lugar seguro.

To start the work, perform the individual process of each piece as shown in the images below.

Then separate the parts in a safe place.

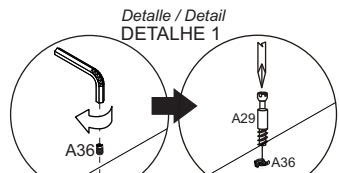
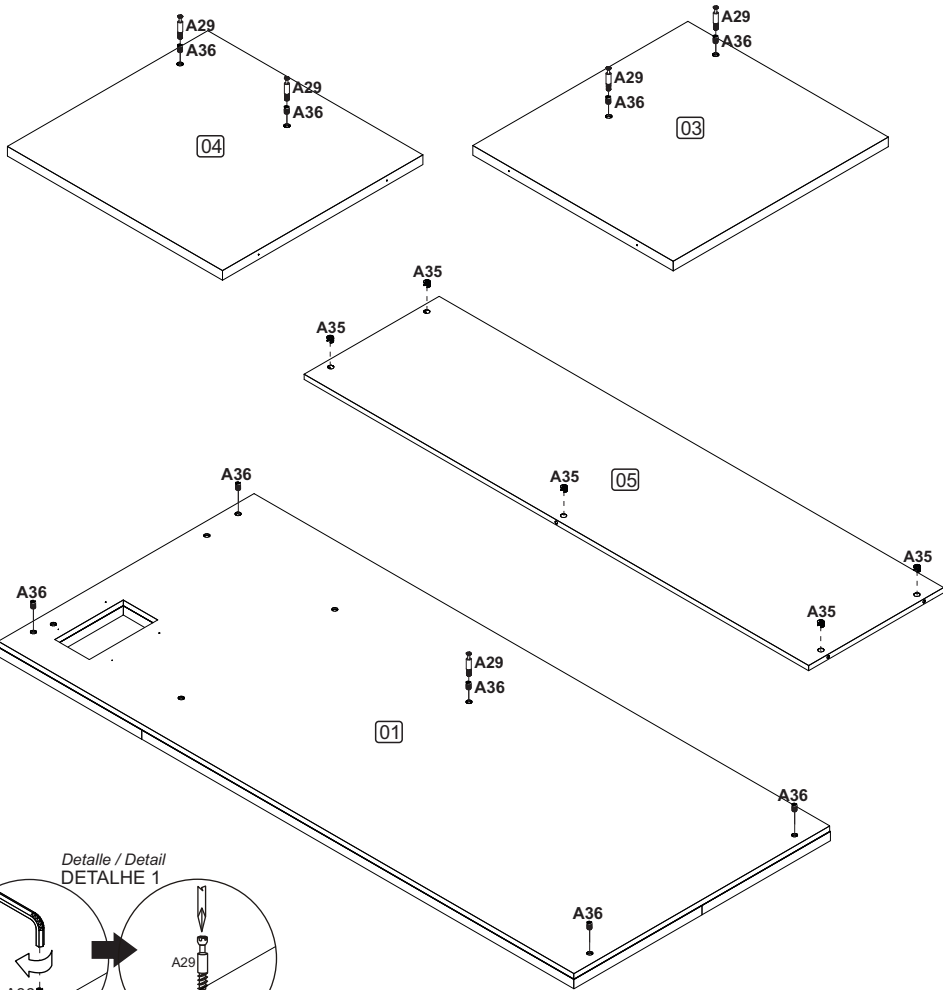

Com uma chave allen insira a bucha na peça, após, rosqueie o parafuso.
 Con una llave Allen, inserte el mandril en la pieza y luego atornille el tornillo.
 Using an Allen key, insert the chuck into the part, then screw the screw.

Acessórios utilizados:
 Accesorios utilizados:
 Accessories used:



A35 - 5x

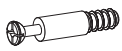

A29 - 5x



A36 - 9x

2

MONTAGEM

*Armado
 Assembly*

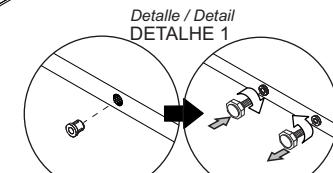
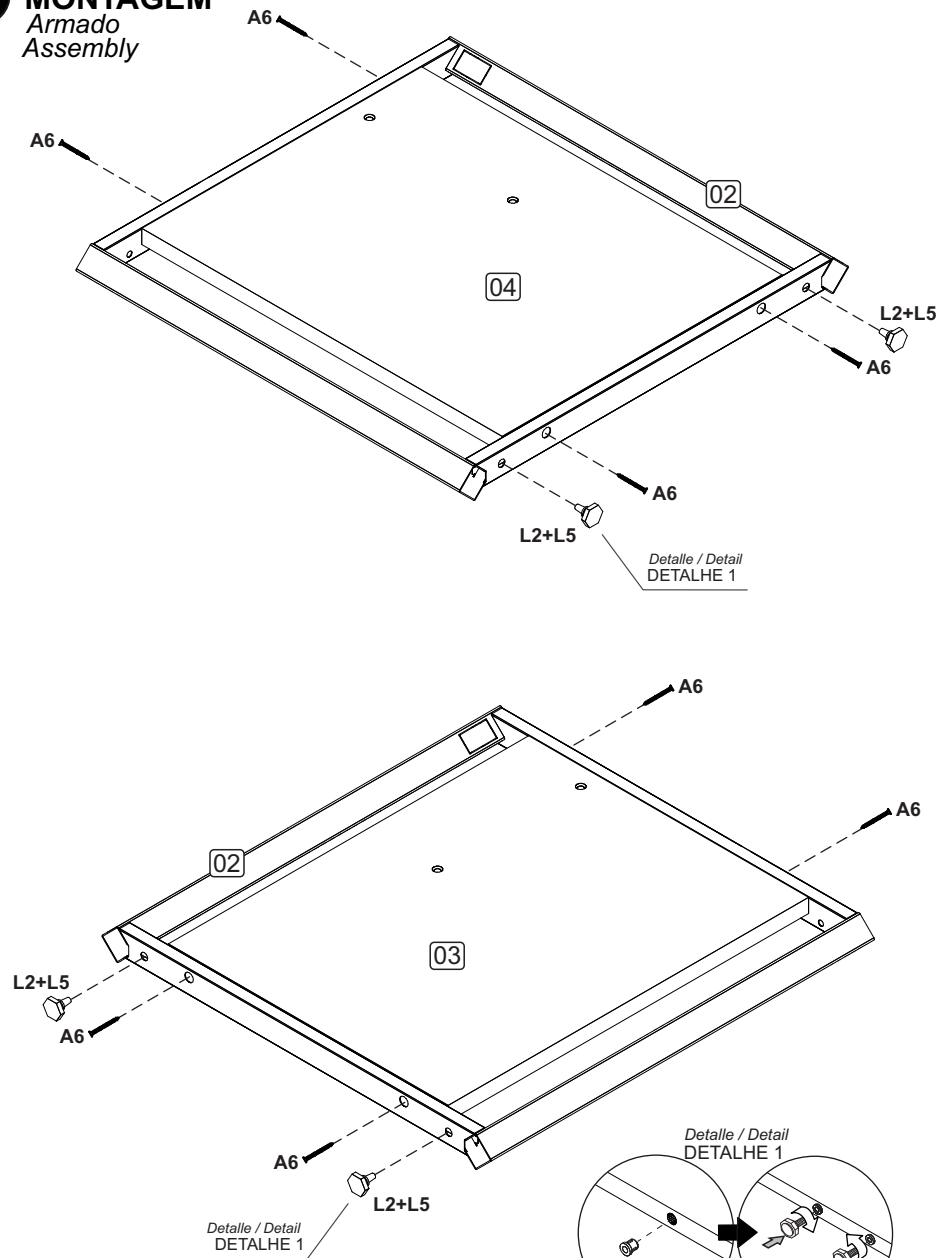

Insira a bucha com um martelo e rosqueie a sapata.
 Inserte el portabrocas con un martillo y atornille la zapata.
 Insert the chuck with a hammer and screw the shoe.

Acessórios utilizados:
 Accesorios utilizados:
 Accessories used:



L2 - 4x



L5 - 4x

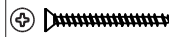

A6 - 8x

3

Detalle / Detail
DETALHE 1

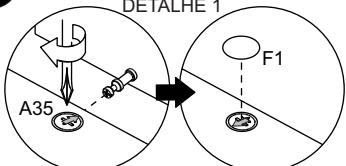

Depois de encaixar as peças coloque o tambor com a sua seta voltada para o parafuso. Para apertar Gire no sentido horário.
Después de colocar las piezas, coloque el tambor con su flecha hacia el tornillo. Para apretar, gire en sentido horario.
After fitting the parts, place the drum with its arrow facing the screw. To tighten, turn clockwise.

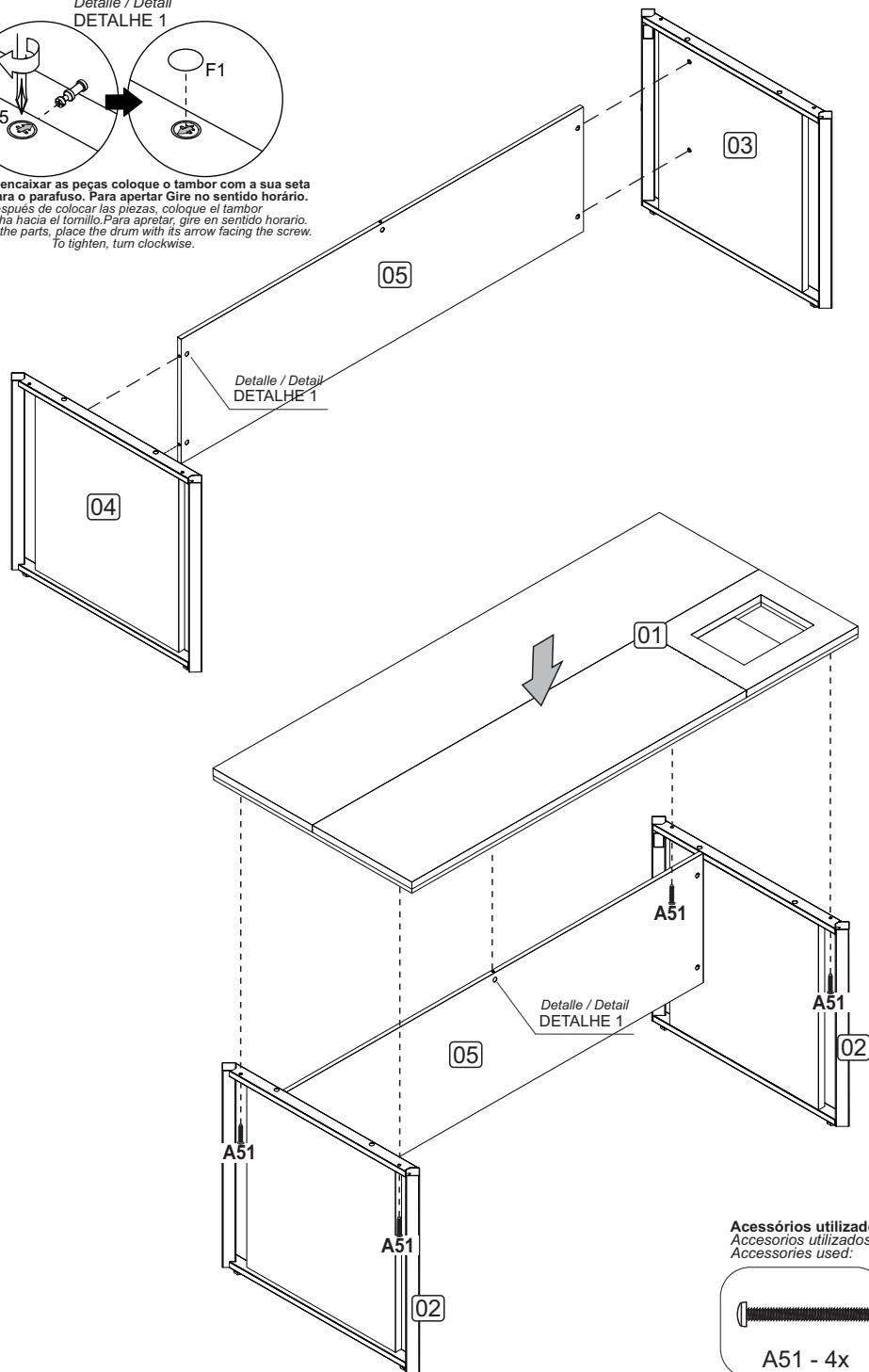

Acessórios utilizados:
Accesorios utilizados:
Accessories used:



A51 - 4x

4

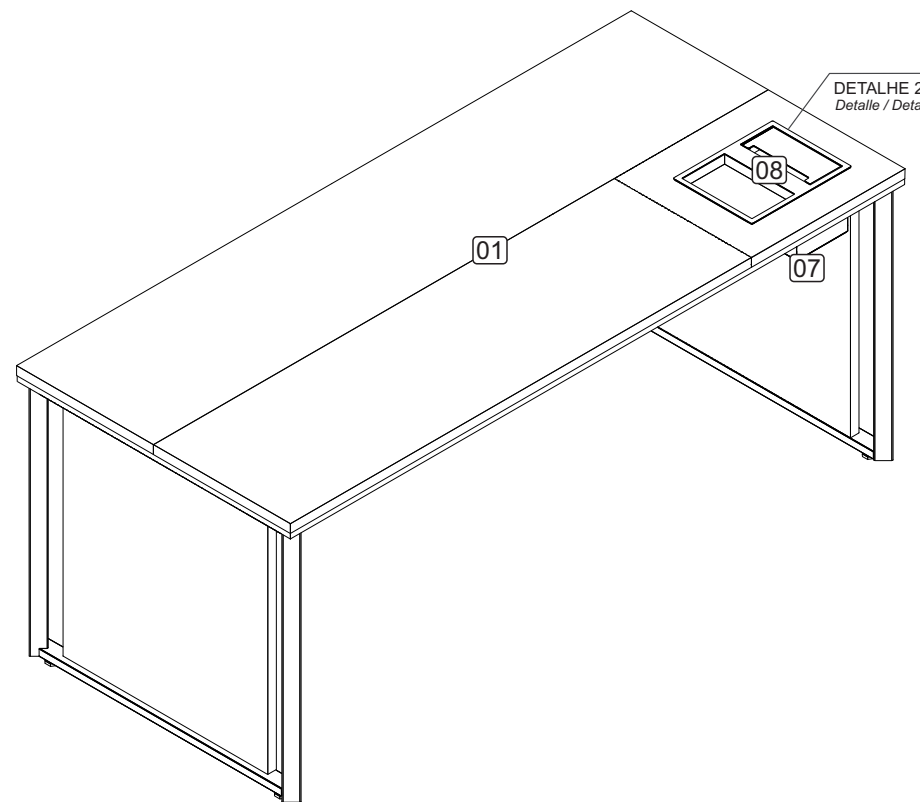

INSTALAÇÃO CAIXA DE TOMADAS LINHA BOSS - REUNIÃO

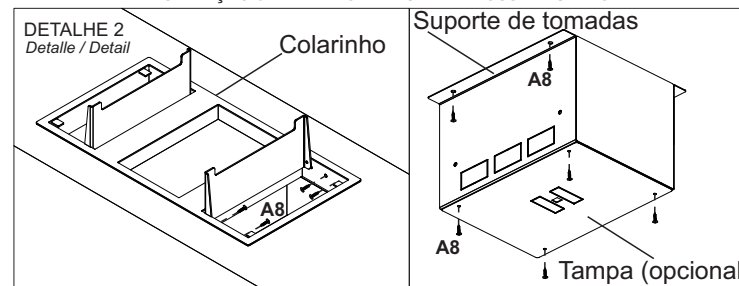

Passo 1: Posicione o colarinho sobre o tampo e parafuse nas laterais, atenção para o ALINHAMENTO E NIVELAMENTO do colarinho;
Passo 2: Posicione o suporte de tomadas em baixo do tampo e parafuse, atenção para o lado das tomadas externas;
Passo 3: Posicione a tampa em baixo do suporte, entenda que a tampa é exclusiva para MESAS DIRETOR.
Obs.: Os parafusos para instalar as caixas de tomadas Boss vem em kits separados;